

FLOORTEC R570 – HELT KOMPROMISLØS

Komfortabel feiemaskin til større arealer og smale ganger

Nilfisk ALTO

Why Compromise



Clarke

TECHNOLOGY



Høy produktivitet

- Kraftig sugemotor og stort filterareal på 5m² sikrer konstant støvfri feiing.
- To sidebørster gir stor feiebredde, 1100 mm
- Ergonomisk utrustet førerplass og god svingradius gir optimale arbeidsbetingelser
- Svært godt egnet til kjøring opp og ned ramper – klarer opp til 20 % stigning
- Raskt og enkelt å skifte filtre, feievelse og sidebørste uten bruk av verktøy
- Elektrisk filterrister. gjør det enkelt å rense filteret
- Mulig å løfte feievelseskjøret ved oppfeiing av store biter med avfall
- Adgang til førersetet fra høyre og venstre side
- Batteriindikator som varsler når det er på tide å lade opp batteriet

Kjørekomfort

- Justerbart sete, som passer til alle – maksimal kjørekomfort
- Rattstamme som kan innstilles til hver enkel operatør
- Brukervennlig betjeningspanel – oversiktlig og lett å lese
- Støysvak feiing – behagelig arbeidsmiljø
- Ergonomisk fotpedal for fremdrift/ryggebryter på betjeningspanelet

Lang levetid – minimale vedlikeholdskostnader

- Solid, korrosjonsbestandig stålramme og kabinett av solid polyetylen – langtidsinvestering
- Enkel adgang til alle komponenter – begrenser tidsforbruket til service og vedlikehold
- Termokontakt til beskyttelse av drivmotor og børstemotor – reduserer vedlikeholdskostnadene

Fokus på sikkerhet

- Automatisk av-bryter ved lavt batterinivå beskytter batteriene og forlender levetiden
- Ryggealarm, blinkende varselampe (ekstrautstyr)
- Setekontakt og nødstopp gjør maskinen ekstremt sikker i bruk
- Våtsugings-bypass til bruk ved våtfeiing
- Parkeringsbrems – til sikker parkering i skråninger

Rattstammen kan innstilles etter den enkelte bruker

Støvfri feiing

Man sitter behagelig i setet på den nye Nilfisk-ALTO FLOORTEC R570 og får samtidig feiejobben unna raskt og effektivt.

Maskinen har et kompakt design og en kraftig motor. Ved siden av har den en feiebredde på hele 1100 mm, noe som gir god manøvreringsdyktighet. Maskinen kan også kjøre på ramper med en stigning på opp til 20 %. Alt dette gir optimal løsning for feiing av store arealer.

FLOORTEC R570 er en svært robust feiemaskin, som er konstruert for å tåle tøffe arbeidsforhold – så vel innendørs som utendørs.

Typiske bruksområder er bensinstasjoner, parkeringsplasser, skolegårder, kjøpesentre, sportshaller, fabrikker og lager.

Andre vesentlige fordeler som kan nevnes: perfekt ergonomi, stor brukervennlighet og lave vedlikeholdskostnader.

Nilfisk-ALTO FLOORTEC R570 sikrer støvfri og problemfri feiing – 365 dager i året.



Stor fleksibilitet

- Bensinstasjoner
- Sportshaller
- Parkeringsplasser
- Fabrikker
- Skolegårder
- Lager
- Kjøpesentre

En investering som betaler seg

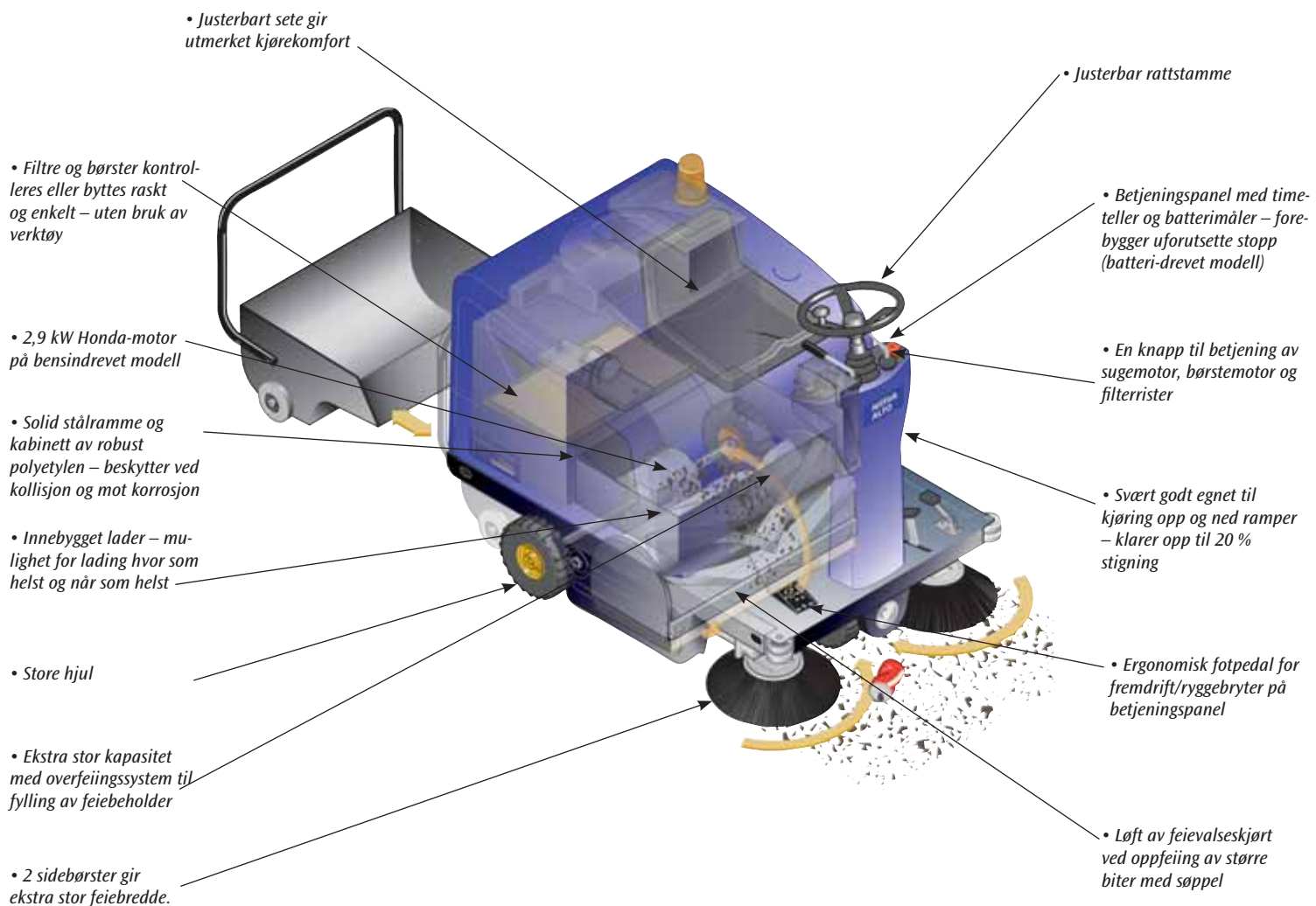

Med standardutstyr eller ekstrautstyr – alt etter behov

Nilfisk-ALTO FLOORTEC R570-serien omfatter en batteri-drevet modell (B) og en bensin-drevet modell (P), begge med feievbredde på 700 mm. Dessuten tilbyr vi et bredt program med ekstrautstyr, hvis en skal bruke feiemaskinen til andre spesialoppgaver.



B=batteri, P=bensin

Tekniske data:

	FLOORTEC R570 B		FLOORTEC R570 P	
Feiebredde		900		900
Feiebredde med en sidebørste	mm	900		900
Feiebredde med to sidebørster	mm	1100		1100
Feievalse, bredde	mm	700		700
Sidebørste, diameter	mm	420		420
Feiesystem		Overfeingssystem		Overfeingssystem
Feiebeholder	Ltr.	70		70
Filterstørrelse	m ²	5		5
Filtermateriale		Papir		Papir
Alternativt filter		Polyester		Polyester
Filterrenseytem		Elektrisk filterrister		Elektrisk filterrister
Ene kilde		Batteri, 24 V		Bensin, 2,9 kW, Honda
Drivstofftank	l			2,5
Drivstofforbruk	Ltr./time			0,9
Kjørehastighet, forover	Km/tim	6		6
Mål, lxbxh	mm	1480 x 930 x 1220		1480 x 930 x 1220
Vekt uten batteri	kg	255		315
Klatreevne/stigning	%	20		20
Støynivå	dB(A)	63,8		78,3
Svingradius	mm	1310		1310
Artikkelnr.		908 4306 010		908 4308 010
		908 4307 010		-

Standardutstyr:

Sidebørster (2 st) ●

Feievalse ●

Ekstrautstyr:

- Ulike batterityper – vedlikeholdsfrie og åpne
- Alminnelig eller innebygd lader – til opplading når som helst og hvor som helst.
- Forskjellige sidebørster og feievalse: Stål, naturfiber, nylon – passer til forskjellige typer oppgaver og er lette å skifte
- Papir- og polyesterfiltere - polyesterfilter tåler våtfeing
- Lykter og blinkende varsellamper
- Tepperenserutstyr: feievalse og sidebørste av naturfiber, svartefrie skjørt og forfilter til filtrering av småavfall
- Støvsugerutstyr
- Ryggealarm

Nilfisk-ALTO er nummer en blant markedets profesjonelle leverandører av rengjøringsmaskiner og utstyr, med en omsetning på 630 mill. Euro og 3800 ansatte. Vi har kontorer i Danmark og produksjon i Tyskland, Danmark, Ungarn, Singapore, Kina, Italia og USA.

Vi leverer høytrykkvaskere, støvsugere og gulvrenngjøringsmaskiner av høyeste kvalitet til landbruk, autobransjen, industri, rengjøringselskaper og private forbrukere.

Nilfisk-ALTO er et produktrettet selskap med fokus på nyskaping og vekst. Vi tror på å utvikle og pleie lange relasjoner med både kunder, leverandører og medarbeidere.

Det kan ikke gjøres krav på bakgrunn av opplysninger eller illustrasjoner i denne brosjyren. Rett til endringer av tekniske data, design og utstyr forbeholdes.

Forhandler:

ALTO Norge AS
Bjørnerudveien 24
1266 Oslo
Tlf.: 22 75 17 70
Faks.: 22 75 17 71

Besøk oss på: www.nilfisk-alto.no

**Nilfisk
ALTO**

Why Compromise